

ギヤ・カップリング

ギヤ・カップリングの機能について

高精度なギヤ・カップリングはカップリングの偏心、偏角、軸方向移動量を吸収します。

ギヤリングは最小限のバックラッシュとねじり剛性が高いトルクを伝達します。

ギヤリングの正確な形状は、カップリングの性能を保証します。

軸方向移動量

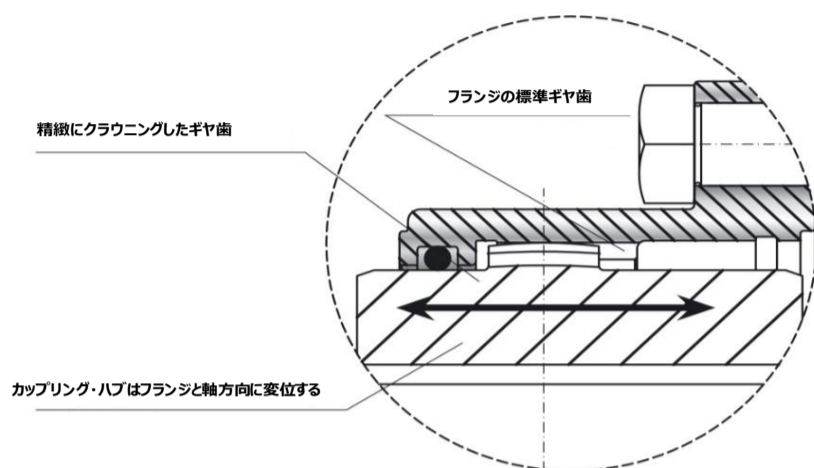

偏心、偏角

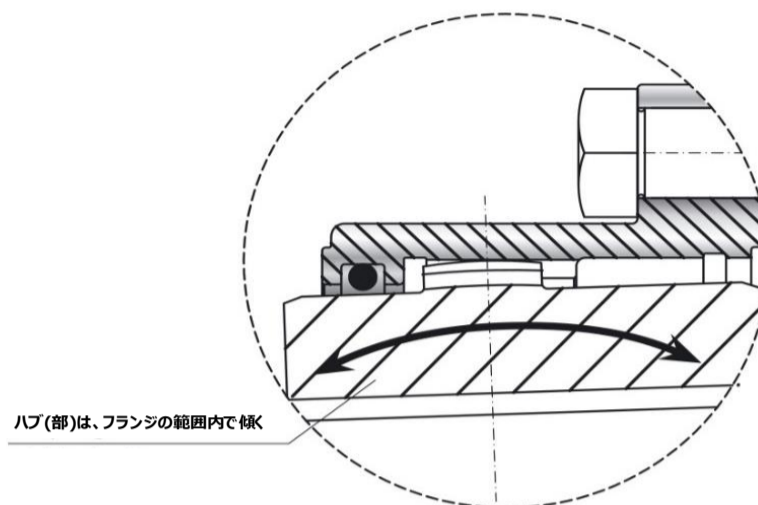

メンテナンスと潤滑方法

カップリングを永くご使用いただくためには、適切な潤滑剤を用いることが重要です。

オプションのシールを追加することで、潤滑剤の長寿命化にもなります。

高純度グリスのみを使用して下さい。

推奨する潤滑剤

標準速度で使用する場合		高速で使用する場合	
カストロール	Impervia MDX	カルテックス	Coupling Grease
エッソ	Fibrax 370	クリューバー	Klüberplex GE 11-680
クリューバー	klüberplex GE11-680	モービル	Mobilgrease XTC
モービル	Mobilux EPO	シェル	Albida GC1
シェル	Alvania grease EP R-O は ER1	又 テキサコ	Coupling Grease
トータル	Specis EPG		

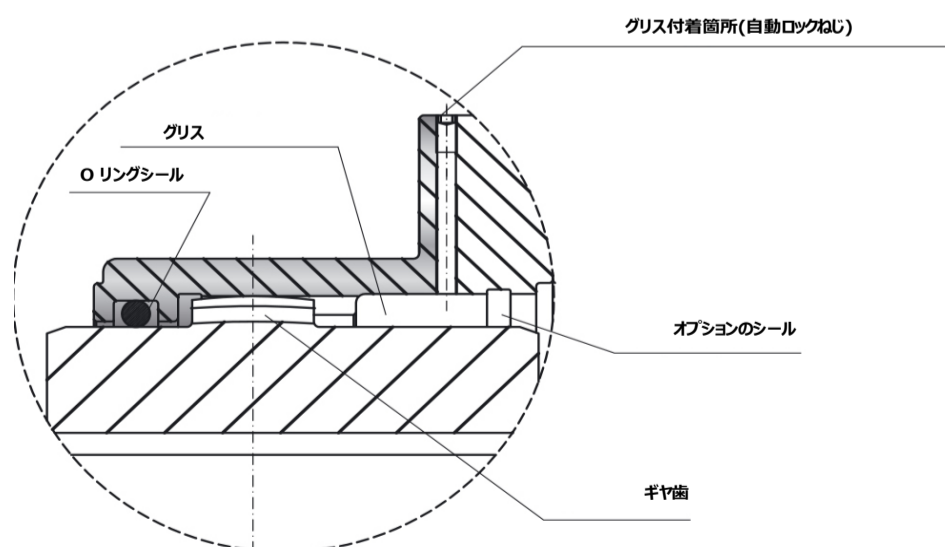

取り扱いが容易な為、このカップリングは組み立てていない状態でお客様の元へ納入いたします。