

# MBK4

## 适用于锥形轴 规格: 15 - 150Nm

### 关于



#### 特点

- ▶适用于锥形轴
- ▶易于安装和拆卸
- ▶高同轴度安装

#### 设计

锥形夹紧系统对应1: 10圆锥形孔, 并配备滑动键槽。  
可承受1.5倍额定扭矩的短暂超载。

#### 材料

- ▶波纹管: 高性能不锈钢
- ▶轴套: 钢

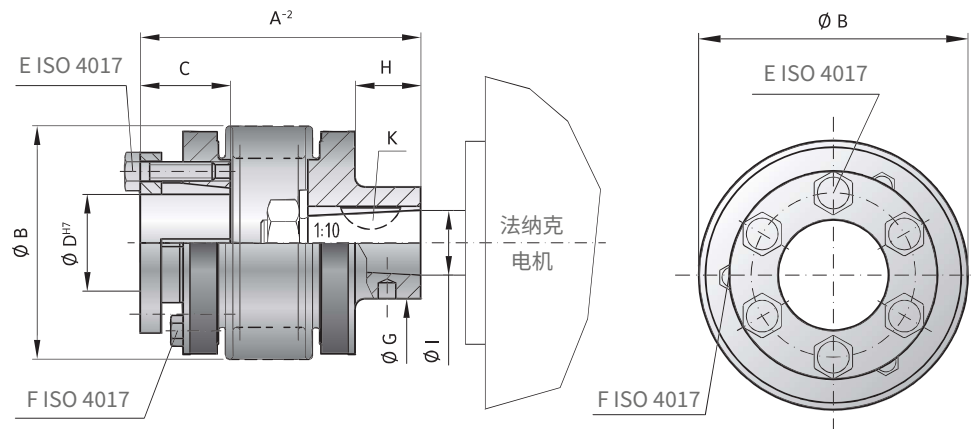

## MBK4型

| 规格            |                    |           | 15     |      | 30     |      | 60     |      | 150    |      |
|---------------|--------------------|-----------|--------|------|--------|------|--------|------|--------|------|
| 额定扭矩          | (Nm)               | $T_{KN}$  | 15     |      | 30     |      | 60     |      | 150    |      |
| 总长度           | (mm)               | $A^{-2}$  | 47     | 54   | 68     | 76   | 72     | 82   | 82     | 94   |
| 外径            | (mm)               | B         | 49     |      | 55     |      | 66     |      | 81     |      |
| 配合长度          | (mm)               | C         | 19     |      | 22     |      | 27     |      | 32     |      |
| 内径范围Φ到ΦH7     | (mm)               | D         | 10-22  |      | 12-23  |      | 12-29  |      | 15-37  |      |
| 固定螺母 ISO 4017 |                    | E         | 6 x M4 |      | 6 x M5 |      | 6 x M5 |      | 6 x M6 |      |
| 固定螺母锁紧力矩      | (Nm)               | E         | 4      |      | 6      |      | 8      |      | 12     |      |
| 螺母 ISO 4017   |                    | F         | 3 x M4 |      | 3 x M4 |      | 3 x M5 |      | 3 x M5 |      |
| 轴套外径          | (mm)               | G         | 20     |      | 27     |      | 30     |      | 30     |      |
| 轴套长度          | (mm)               | H         | 8.5    |      | 22     |      | 18     |      | 20     |      |
| 转动惯量          | ( $10^{-3}kgm^2$ ) | $J_{ges}$ | 0.10   | 0.12 | 0.22   | 0.27 | 0.58   | 0.61 | 1.1    | 1.4  |
| 重量            | (kg)               |           | 0.25   |      | 0.4    |      | 0.8    |      | 1.35   |      |
| 抗扭刚性          | ( $10^3Nm/rad$ )   | $C_T$     | 20     | 15   | 39     | 28   | 76     | 55   | 175    | 110  |
| 最大允许轴向偏差      | ±(mm)              | 最大值       | 1      | 2    | 1      | 2    | 1.5    | 2    | 2      | 3    |
| 最大允许径向偏差      | ±(mm)              |           | 0.15   | 0.2  | 0.2    | 0.25 | 0.2    | 0.25 | 0.2    | 0.25 |
| 最大允许角位偏差      | ±(degree)          |           | 1      | 1.5  | 1      | 1.5  | 1      | 1.5  | 1      | 1.5  |
| 轴向弹簧刚性        | (N/mm)             | $C_a$     | 25     | 15   | 50     | 30   | 72     | 48   | 82     | 52   |
| 径向弹簧刚性        | (N/mm)             | $C_i$     | 475    | 137  | 900    | 270  | 1200   | 420  | 1500   | 435  |
| 锥形直径Φ(发纳克电机)  | (mm)               | I         | 11     |      | 16     |      | 16     |      | 16     |      |
| 键槽宽度          | (mm)               | K         | 4      |      | 5      |      | 5      |      | 5      |      |

| 订购范例    | MBK4 | 150 | 82 | 20 | XX                  |
|---------|------|-----|----|----|---------------------|
| 型号      | ●    |     |    |    | 特殊需求<br>(例: 特殊背隙需求) |
| 规格      |      | ●   |    |    |                     |
| 总长度 mm  |      |     | ●  |    |                     |
| 孔径D1 H7 |      |     |    | ●  |                     |

对于客户特殊需求, 在零件编号后面添加XX, 并说明(例: MBK4/150/82/20/XX=转速可达25,000rpm)