

简易型 带夹紧轴套 规格: 15 - 500Nm

关于



可选:
自开型夹紧系统,
可在安装和拆卸时
拎下夹紧螺栓用于开孔。

特点

- ▶用于空间受限的安装
- ▶重量轻,低转动惯量
- ▶易于安装

材料

- ▶波纹管: 高性能不锈钢
- ▶轴套: 见表格

设计

两个夹紧轴套可同轴地安装在波纹管上,可承受1.5倍额定扭矩地短暂超载。

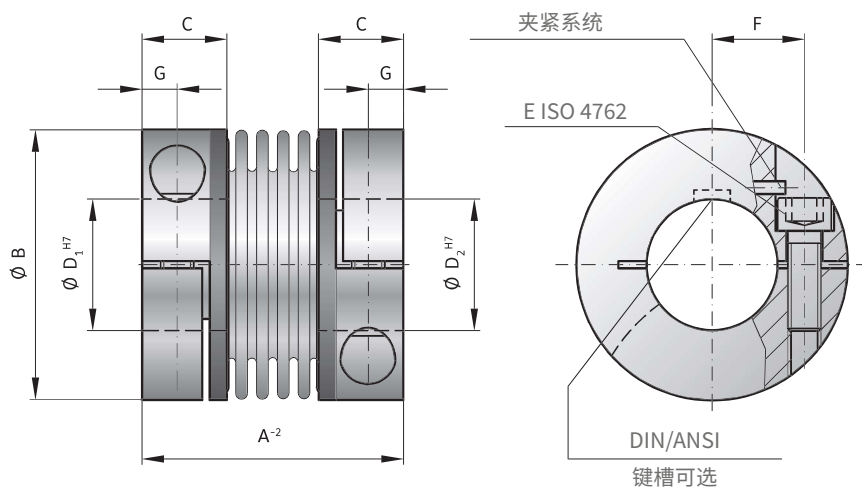

MBKLC型

规格			15	30	60	150	300	500
额定扭矩	(Nm)	T_{KN}	15	30	60	150	300	500
总长度	(mm)	A^{-2}	48	58	67	78	94	100
外径	(mm)	B	49	56	66	82	110	123
配合长度	(mm)	C	16.5	21	23	27.5	34	34
内径范围Φ到ΦH7	(mm)	D_1/D_2	8-28	12-32	14-35	19-42	24-60	32-75
固定螺母 ISO 4762		E	M5	M6	M8	M10	M12	M12
固定螺母锁紧力矩	(Nm)		8	15	40	75	120	125
螺孔中心距	(mm)	F	17.5	20	23	27	39	45
距离	(mm)	G	6.5	7.5	9.5	11	13	13
转动惯量	($10^{-3}kgm^2$)	J_{ges}	0.05	0.1	0.26	0.65	6.3	9
轴套材料			铝	铝	铝	铝	钢	钢
重量	(kg)		0.13	0.21	0.37	0.72	3.26	3.52
抗扭刚性	($10^3Nm/rad$)	C_T	23	31	72	141	157	290
最大允许轴向偏差 ±(mm)	最大值		1	1	1.5	2	2	2.5
最大允许径向偏差 ±(mm)			0.2	0.2	0.2	0.2	0.2	0.2
最大允许角位偏差±(degree)			1	1	1	1	1	1
轴向弹簧刚性	(N/mm)	C_a	30	50	67	77	112	72
径向弹簧刚性	(N/mm)	C_r	315	366	679	960	2940	2200
最大转速G=2.5	(min^{-1})		80,000	70,000	60,000	50,000	40,000	30,000

订购范例	MBKLC	60	26	22.23	XX
型号	●				特殊需求 (特殊背隙需求)
规格		●			
孔径D1 H7			●		
孔径D2 H7				●	

对于客户特殊需求,在零件编号后面添加XX,并说明(例: MBKLC/60/26/22.23/XX=转速达25,000 rpm)