

## 带夹紧轴套 规格: 10 - 800Nm

### 关于



#### 特点

- ▶可连接更大间距的轴端
- ▶标准长度可达到6m
- ▶无需中间支撑
- ▶极直, 径向刚度大的中间管

#### 材料

- ▶波纹管: 高性能不锈钢
- ▶中间管: 最大规格为150Nm的采用铝, 规格300Nm及以上的为采用钢, 或碳纤维材质

▶轴套: 最大规格为60Nm的采用铝, 规格150Nm及以上的为采用钢

#### 设计

两个夹紧轴套各自配备一个固定螺母, 特殊的支承系统可承受轴套上的管重。工作温度范围为-30至+100°C。

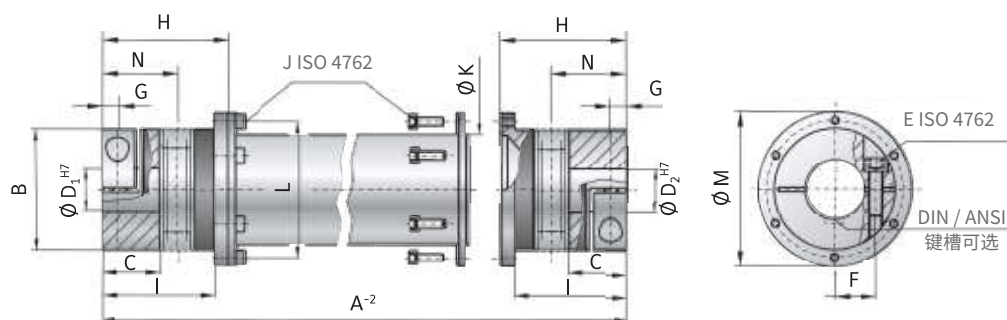

## MBL型

规格		10	30	60	150	200	300	500	800
额定扭矩 (Nm)	$T_{KN}$	10	30	60	150	200	300	500	800
总长度 (mm)	$A^{-2}$	110 - 6000	140 - 6000	170 - 6000	215 - 6000	215 - 6000	250 - 6000	260 - 6000	260 - 6000
轴套外径 (mm)	B	40	55	66	81	90	110	123	134
配合长度 (mm)	C	16	27	31	35.5	40.5	43	50	48
内径范围Φ到ΦH7 (mm)	$D_{1/2}$	5 - 20	10 - 28	12 - 32	19 - 42	22 - 45	30 - 60	35 - 60	40 - 72
带键槽. ΦH7 (mm)	$D_{1/2}$	17	23	29	36	45	60	60	66
固定螺母ISO 4762	E	M4	M6	M8	M10	M12	M12	M16	2x M16
锁紧力矩 (Nm)		5	15	40	70	110	130	200	250
螺孔中心距 (mm)	F	15	19	23	27	31	39	41	48
距离 (mm)	G	5	7.5	9.5	11	12.5	13	17	18
波纹管长度 (mm)	H	44.5	57.5	71	78	86	94	110	101
距离 (mm)	I	38.5	51	61	69	75.5	81	96	89
固定螺母ISO 4762	J	4x M4	6x M4	6x M5	8x M6	8x M6	8x M8	8x M8	10x M8
固定扭矩 (Nm)		3	4	7	10	12	30	30	40
管外径 (mm)	K	35	50	60	76	90	100	110	120
螺栓圆周Φ (mm)	L	45	62.5	71.5	88	100	120	132	138
法兰外径 (mm)	M	52	70	80	98	110	135	148	153
轴中间尺寸 (mm)	N	25	34	41	47	52	56	66	64

关于轴偏差请见第16页。

订购范例	MBL	10	1551	18	19.05	XX
型号	●					
规格		●				
总长度mm			●			
孔径D1 H7				●		
孔径D2 H7					●	
对于客户特殊需求, 在零件编号后面添加XX, 并说明(例: MBL/10/1551/18/19.05/XX; XX=氧化处理)						

# 带锥形夹紧轴套

## 规格: 1,500 - 4,000Nm

### 关于



#### 特点

- ▶ 可连接更大间距的轴端
- ▶ 标准长度可达到6m
- ▶ 无需中间支撑
- ▶ 极直, 径向刚度大的中间管

#### 设计

两个锥形夹紧轴套各自配备固定螺母用于安装和拆卸, 特殊的支承系统可承受轴套上的管重。工作温度范围为-30至+100°C。

#### 材料

- ▶ **波纹管:** 高性能不锈钢
- ▶ **中间管:** 钢, 碳纤维材质
- ▶ **轴套:** 钢

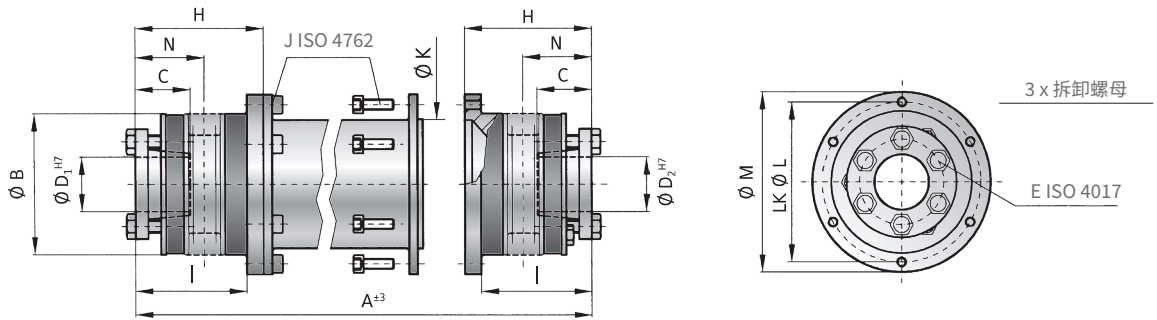

## MBL型

规格			1500	4000
额定扭矩	(Nm)	$T_{KN}$	1500	4000
总长度	(mm)	$A^{\pm 3}$	280 - 6000	280 - 6000
外径	(mm)	B	157	200
配合长度	(mm)	C	61	80.5
内径范围 $\Phi$ 到 $\Phi H7$	(mm)	$D_{1/2}$	35 - 70	40 - 100
锁紧螺母ISO 4762			6 x M12	6 x M16
锁紧力矩	(Nm)	E	70	120
波纹管长度	(mm)	H	98	103.5
距离	(mm)	I	82	84
固定螺母ISO 4762			10x M10	12x M12
固定扭矩	(Nm)	J	70	120
管外径	(mm)	K	150	160
螺栓圆周 $\Phi$	(mm)	L	168	193
法兰外径	(mm)	M	184	213
轴中间尺寸	(mm)	N	56	61

关于轴偏差请见第16页。

订购范例	MBL	1500	2551	50.8	70	XX
型号	●					特殊需求 (例: 特殊背隙需求)
规格		●				
总长度mm			●			
孔径D1 H7				●		
孔径D2 H7					●	

对于客户特殊需求, 在零件编号后面添加XX, 并说明(例: MBL/1500/2551/50.8/70/XX; XX=不锈钢)