

# MSL2

## クランプ+ベローズ

10 ~ 400 Nm



### 特長

- 取り付けが容易
- ミスアライメントを許容
- 軽量、慣性モーメントが小さい
- トルクの再設定が可能

### 仕様

クランプリングとクランプスクリュ付き  
クラッチ機構は、皿ばね+ボールソケット式  
温度範囲は、-30℃ ~ +100℃

### 機構

- W型 = 原点復帰型
- D型 = インデックス型

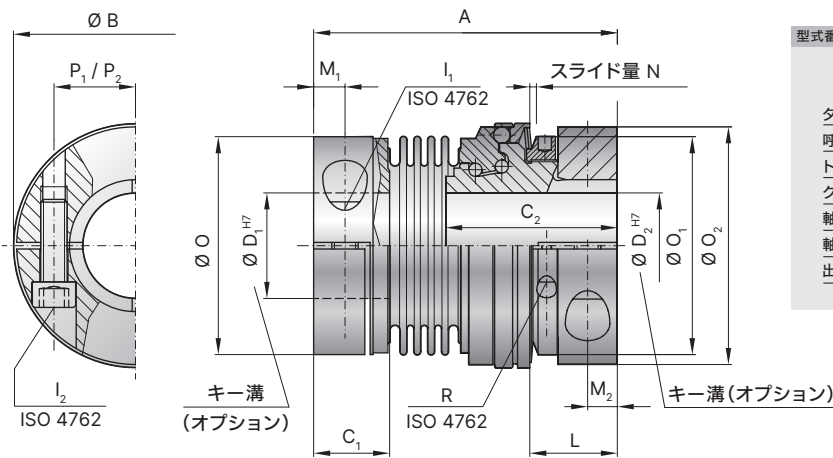

型式番号

**MSL2 - 60 m100 - W - 30 × 20 - 80Nm**

タイプ

呼びトルク

トルク範囲最大値

クラッチ機構

軸穴径D<sub>1</sub>

軸穴径D<sub>2</sub>

出荷時設定トルク

軽量  
安全クラッチ

呼びトルク			30	60	150	300
トルク調整範囲	(Nm)	T <sub>KN</sub>	10~35 30~80	20~50 40~100	40~100 100~200	100~250 200~350 300~400
全長	(mm)	A	80	93	112	126
移動リング外径	(mm)	B	63	74	92	118
軸挿入量	(mm)	C <sub>1</sub> /C <sub>2</sub>	21/45	23/53	28 / 63	34/72
軸穴径 H7	(mm)	D <sub>1</sub> /D <sub>2</sub>	12~32/12~30	16~35 / 16~35	19~42 / 19~42	22~60 / 22~60
スクリュ呼び径 ISO4762		I <sub>1</sub> /I <sub>2</sub>	M6	M8	M10	M12
締付トルク	(Nm)	I <sub>1</sub> /I <sub>2</sub>	15	40	75	130
長さ	(mm)	L	22	26	32	35
スクリュ位置	(mm)	M <sub>1</sub> /M <sub>2</sub>	7.5/7.5	9.5/9	11/11	13/12
移動リングスライド量	(mm)	N	1.3	1.5	1.8	2
ハブ外径	(mm)	O	55.5	66	82	110
トルク調整リング外径	(mm)	O <sub>1</sub>	55	66	82	100
クランプリング外径	(mm)	O <sub>2</sub>	59	72	90	112
スクリュ位置	(mm)	P <sub>1</sub> /P <sub>2</sub>	20/21.5	23 / 25	27/33	39/41
トルク調整リング用スクリュ呼び径 ISO4762		R	M3	M3	M3	M4
締付トルク	(Nm)	R	2	2	2	4.5
質量	(kg)		0.4	0.7	1.2	2.8
慣性モーメント	(10 <sup>-3</sup> kgm <sup>2</sup> )	J <sub>ges</sub>	0.2	0.8	1.4	6.2
ねじりばね定数	(10 <sup>3</sup> Nm/rad)		31	72	141	157
許容偏心	(mm)		0.2	0.2	0.2	0.2
許容偏角	(°)	最大	1	1	1	1
許容エンドプレイ±	(mm)		1	1.5	2	2